

Turntable stretch wrapping machines

Machines a table tournante pour le banderolage avec film etirable

Máquinas con mesa giratoria para envoltura con film estirable

Drehtellermaschinen zum umwickeln mit stretchfolie

EKKO®



www.noxon.it

NOXON

Macchina a tavola rotante per l'avvolgimento con film estensibile

Turntable stretch wrapping machines

Machines a table tournante pour le banderolage avec film etirable

Máquinas con mesa giratoria para envoltura con film estirable

Drehtellermaschinen zum umwickeln mit stretchfolie



- **Versione transpallet**

Transpallet version/Version transpalette/versión trans-palet

Transpalettenausführung erhältlich



Pannello di comando

Control panel/Panneau de controle

Panel de control/Bedienungsfeld

EKKO



Descrizione parametri

Parameters description/Description

- **Regolazione velocità piatto**

Table rotation speed/Vitesse de rotation table/Velocidad de rotación de la mesa/Teller-Drehzahl

- **Regolazione velocità salita-discesa carrello**

Upward/ Downward carriage speed/Vitesse de montée/descente du chariot/Velocidad de subida/bajada del carro/Auf/Ab-stiegsgewindigkeit des

- **Regolazione giri alti**

Top wraps/Banderolages au sommet de

Carrelli/Carriages/Chariots/Carros/Folienschlitten

EKKO 12_1

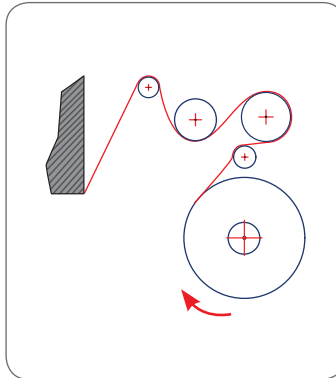

- **Carrello di prestiro motorizzato a rapporti fissi**
- Carriage with a powered fixed pre-stretch
- Chariot de pré-étirage avec un pré-étirage motorisé à rapports fixes
- Carro con pre-estiraje motorizado de relaciones fijas
- Folienschlitten mit Vorstreckung motorisierte mit festen Verhältnissen

EKKO 102

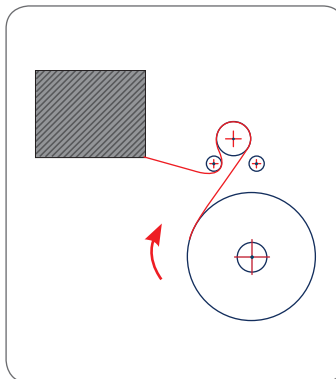

- **Carrello con frizione meccanica**
- Carrello con frizione meccanica
- Carriage with mechanical brake
- Chariot avec frein mécanique
- Carro con freno mecánico
- Folienschlitten mit mechanischer Bremse

on parametres/Descripción parámetros/Über bedienfeld wählbare parameter

la palette/ Giros en la parte superior de la carga/Umdrehungen am unteren Ende der Ladung

- **Regolazione giri bassi**

Bottom wraps/Banderolages à la base de la palette/Giros en la base de la carga/ Umdrehungen am unteren Ende der Ladung

- **Giri di rinforzo**

Reinforce wraps/Banderolage de renfort/Ciclos de refuerzo/ Verstärkungswicklungen

- **Ciclo in autoapprendimento**

self-learning cycle/auto-apprentissage du cycle/auto-aprendizaje del ciclo/ Selbstlern-Zyklus

- **Blocco tastiera**

Keyboard lock button/Bouton verrouillage du clavier/Pulsador bloqueo teclado/ Taster Tastaturblockierung

- **Ciclo salita/discesa**

Upward/downward cycle/Cycle montée/ descente/Ciclos Subida/bajada/ Aufstieg/ Abstieg Zyklus

- **Ciclo solo salita o solo discesa**

Upward or downward cycle/Cycle montée ou descente simple/Ciclos Subida o bajada/ Aufstieg oder Abstieg Zyklus

- **Ciclo in manuale**

Manual cycle/cycle manuel/ciclo manual/ Manueller Zyklus

- **Manuale salita-discesa carrello**

Manual upward/downward/montée/ descente manuelle/Subida/bajada manuales/Aufstieg/Abstieg manuelle

CARATTERISTICHE TECNICHE/ TECHNICAL FEATURES/ CARACTERISTIQUES TECHNIQUES/ CARACTERÍSTICAS TÉCNICAS

MACCHINA/MACHINE/MÁQUINA/MASCHINE	EKKO 12.1-102	EKKO T12.1-T102
Portata piatto kg - Turntable capacity kg - Charge maximum plateau kg - Capacidad plato kg - Tragkraft Drehteller kg	2000 su std	1200 su T
Diametro piatto - Turntable diameter - Diamètre du plateau - Diámetro plato - Plattendurchmesser	1500mm	
Altezza max prodotto - Useful mast height - Hauteur maximum banderolage - Altura útil mastil - Wickelhöhe max	2000mm	
Dimensioni massime prodotto (LxW) - Max Dimensions (LxW) - Dimensiones maximum (LxW) - Dimensiones maximas (LxW) - Höchste Abmessungen (LxW)	1000 x 1000 mm	
Tensione di alimentazione - Power supply - Tension d'alimentation - Tensión alimentación - Versorgungsspannung	230 monofase +/- 10% 50/60 Hz	
Velocità piatto regolabile da pannello rpm - Table rotation speed control rpm - Vitesse de plateau réglable du écran rpm - Velocidad de plato variaie da panel de control rpm - Drehzahl Drehteller rpm	da 4 a 10	
Regolazione velocità salita/discesa carrello - Variable spool carriage up/down speed - Vitesse de rotation variable - Velocidad de rotación variable - Variabel über Bedienfeld einstellbare Hub-/Senkgeschwindigkeit	da 1,4 a 4 m/mim	
Ciclo salita/discesa - Bottom/top wraps - Cycle montée/descende - Ciclo subida/bajada - Auf/Ablaufahrt Zyklus	STD	
Ciclo solo salita e/o solo discesa - Upward and/or downward Cycle - Cycle montée seule et/ou descente seule - Ciclo solo subida y/o solo bajada - Zyklus nur Auf/Ablaufahrt	STD	
Giri alti - Top wraps - Tours hauts - Giros en la base superior - Obere Wicklungen	STD	
Giri bassi - Bottom wraps - Tours bas - Giros en la base - Untere Wicklungen	STD	
Ciclo autoapprendimento (registrazione ciclo) - Self-learning cyclo (recording Cycle) - Cycle d'auto-apprentissage (registre cycle) - Auto-aprendizaje del ciclo (ciclo de registro) - Selbstlernend zyklus	STD	
Ritardo fotocellula - Photocell delay - Retard cellule photoélectrique - Retraso de la fotocélula - Verzögerung Fozozelle	STD	
Carrello manuale e giri di rinforzo - Manual carriage and reinforce wraps - Manuel chariot et tours de renfort manual carro y giros de refuerzo - Handbetrieb folienschlitten und verstärkwicklungen in einer bestimmten höhe	STD	
Tiro del film - Film stretch - Tension du film - Tensionamiento del film - Folienzug	STD su modello 102	
Prestiro fisso - Pre-strech fixed- Pré-étirage du film fixes- Pre-estiraje del film fijo- Fixevorspannus	STD su modello 12_1	

LAYOUT EKKO

H ALBERO=2100mm H MAX CARRELLO= 2590..mm
 A=1500mm B=2226mm C=2000mm D=2504mm E=2245mm L=800mm W=1200mm F=75,5mm

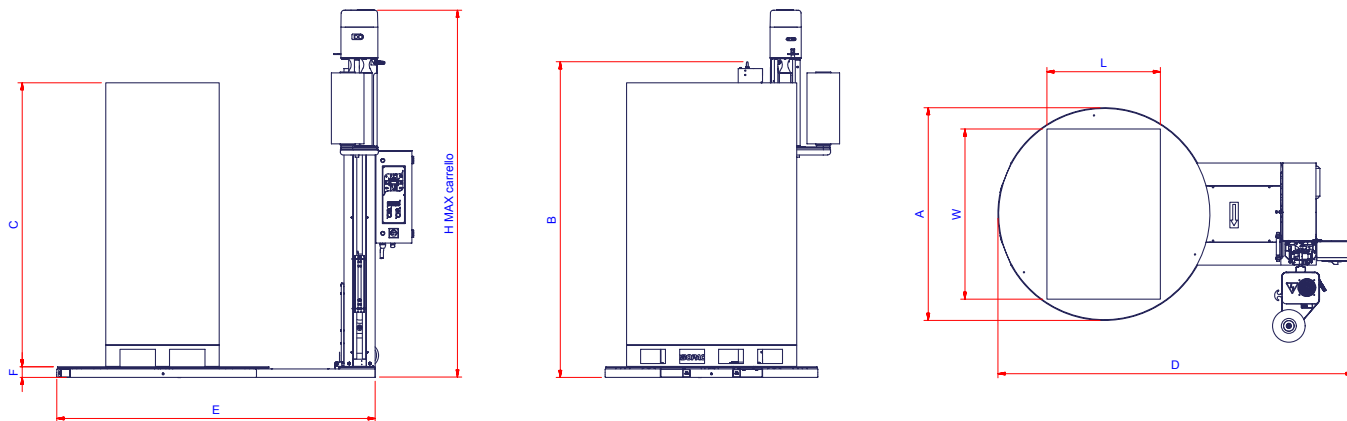

For more info, please contact:
Presa NV, Brusselsesteenweg 558, 3090 Overijse, Belgium
 Phone +32 2 657 02 22
 E-mail: marketing@presa.com
 Web: www.presatendeur.eu

